

# Dell™ Inspiron™

## 快速參考指南

**DCMF 型**

## 註、注意事項和警示



**註：**「註」表示可以幫助您更有效地使用電腦的重要資訊。



**注意事項：**「注意事項」表示可能會損壞硬體或導致資料遺失，並告訴您如何避免發生此類問題。



**警示：**「警示」表示有可能會導致財產損失、人身傷害甚至死亡。

---

本文件中的資訊如有變更，恕不另行通知。

© 2008 Dell Inc. 版權所有，翻印必究。

未經 Dell Inc. 的書面許可，嚴格禁止以任何形式進行複製。

本文中使用的商標：**Dell**、**DELL** 徽標、**DellConnect**、**Inspiron** 和 **YOURS IS HERE** 是 Dell Inc. 的商標；**Intel**、**Celeron**、**Core** 和 **Pentium** 是 Intel Corporation 的註冊商標；**AMD**、**AMD Athlon** 和 **Phenom** 是 Advanced Micro Devices, Inc. 的商標；**HyperTransport** 是 HyperTransport Technology Consortium 的授權商標；**Microsoft**、**Windows**、**Windows Vista** 和 **Windows Vista 開始按鈕** 是 Microsoft Corporation 在美國和 / 或其他國家 / 地區的商標或註冊商標；**藍芽** 是 Bluetooth SIG, Inc. 擁有的商標，並授權 Dell Inc. 使用；**Blu-ray Disc** 是 Blu-ray Disc Association 的商標。

本文件中述及的其他商標和產品名稱是指擁有相應商標和產品名稱的公司實體或其製造的產品。Dell Inc. 對其他公司的商標和產品名稱不擁有任何專有權益。

**DCMF 型**

**2008 年 6 月**

**P/N FX028**

**Rev.A01**

# 目錄

1	關於您的 Dell™ Inspiron™ 518/519 . . . . .	7
	前視圖 . . . . .	7
	後視圖 . . . . .	8
	背面板連接器 . . . . .	9
2	設定您的電腦 . . . . .	11
	將電腦安裝在封閉環境中 . . . . .	11
	連接至網際網路 . . . . .	12
	設定網際網路連線 . . . . .	13
	將資訊傳輸至新電腦 . . . . .	14
3	規格 . . . . .	15
4	故障排除 . . . . .	23
	故障排除工具 . . . . .	23
	嗶聲代碼 . . . . .	23
	系統訊息 . . . . .	25
	在 Windows Vista® 作業系統中排除硬體 故障 . . . . .	27
	Dell Diagnostics . . . . .	27
	解決問題 . . . . .	30
	電源問題 . . . . .	30

	記憶體問題 . . . . .	32
	鎖定和軟體問題 . . . . .	32
<b>5</b>	<b>重新安裝作業系統 . . . . .</b>	<b>35</b>
	<b>驅動程式 . . . . .</b>	<b>35</b>
	何謂驅動程式？ . . . . .	35
	識別驅動程式 . . . . .	36
	重新安裝驅動程式和公用程式 . . . . .	36
	使用 Drivers and Utilities 媒體 . . . . .	36
	<b>還原作業系統 . . . . .</b>	<b>38</b>
	使用 Microsoft Windows 系統還原 . . . . .	38
	使用 Dell Factory Image Restore . . . . .	39
	使用作業系統媒體 . . . . .	40
<b>6</b>	<b>查找資訊 . . . . .</b>	<b>43</b>
<b>7</b>	<b>獲得幫助 . . . . .</b>	<b>45</b>
	<b>獲得援助 . . . . .</b>	<b>45</b>
	技術支援和客戶服務 . . . . .	46
	DellConnect™ . . . . .	46
	線上服務 . . . . .	46
	AutoTech 服務 . . . . .	47
	自動化訂購狀態查詢服務 . . . . .	47
	<b>訂單問題 . . . . .</b>	<b>47</b>
	<b>產品資訊 . . . . .</b>	<b>47</b>
	退回部件以便進行保固維修或要求退款 . . . . .	48
	在聯絡之前 . . . . .	48

<b>與 Dell 公司聯絡</b> . . . . .	<b>50</b>
<b>A 附錄</b> . . . . .	<b>51</b>
<b>Macrovision 產品通告</b> . . . . .	<b>51</b>
<b>索引</b> . . . . .	<b>53</b>



# 關於您的 Dell™ Inspiron™ 518/519

 註：若要獲得有關電腦上的連接埠和連接器的更多資訊，請參閱第 15 頁的「規格」。

## 前視圖

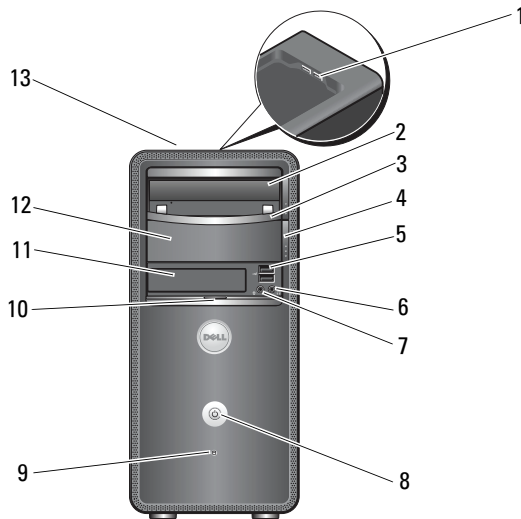

- |    |                      |    |         |
|----|----------------------|----|---------|
| 1  | USB 2.0 連接器 (2 個)    | 2  | 光碟機     |
| 3  | 光碟機面板                | 4  | 光碟機退出按鈕 |
| 5  | USB 2.0 連接器 (2 個)    | 6  | 耳機連接器   |
| 7  | 麥克風連接器               | 8  | 電源按鈕    |
| 9  | 磁碟機活動指示燈             | 10 | 前面板蓋鉗   |
| 11 | FlexBay 磁碟機          | 12 | 可選光碟機支架 |
| 13 | 服務標籤 (位於機箱頂部並朝向機箱前面) |    |         |

# 後視圖

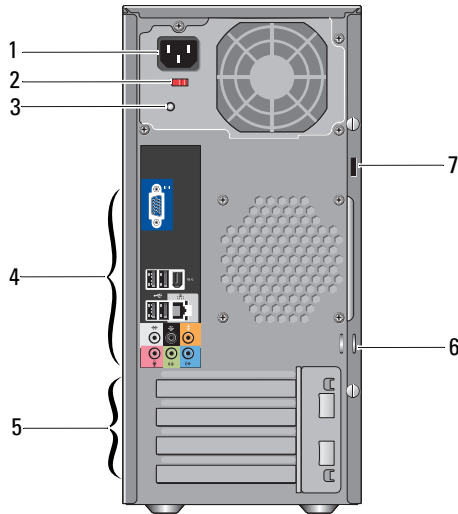

- |               |             |
|---------------|-------------|
| 1 電源連接器       | 2 電壓選擇器切換開關 |
| 3 電源供應器指示燈    | 4 背面板連接器    |
| 5 擴充卡插槽 (4 個) | 6 掛鎖扣環      |
| 7 安全纜線插槽      |             |



# 背面板連接器

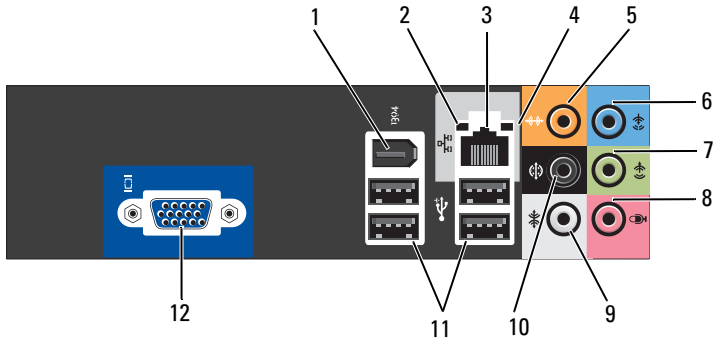

- |    |                   |    |                |
|----|-------------------|----|----------------|
| 1  | IEEE 1394 連接器     | 2  | 連結完整性指示燈       |
| 3  | 網路配接器連接器          | 4  | 網路活動指示燈        |
| 5  | 中心 / 次低音喇叭連接器     | 6  | 信號線輸入連接器       |
| 7  | 前 L/R 信號線輸出連接器    | 8  | 麥克風            |
| 9  | 側 L/R 環繞立體聲連接器    | 10 | 後 L/R 環繞立體聲連接器 |
| 11 | USB 2.0 連接器 (4 個) | 12 | VGA 影像連接器      |



# 設定您的電腦

## 將電腦安裝在封閉環境中

將電腦安裝在封閉環境中會限制空氣流通並影響電腦效能，而且可能導致電腦過熱。將電腦安裝在封閉環境中時，請遵循以下規範：

- ➡ **注意事項：**本手冊中所指示的作業溫度規格指最高環境作業溫度。將電腦安裝在封閉環境中時，需要考量室內環境溫度。例如，如果室內環境溫度為 25°C (77°F)，溫度只要提高 5° 至 10°C (9° 至 18°F) 便會達到電腦的最高作業溫度 (具體視您的電腦規格而定)。若要獲得有關電腦規格的詳細資料，請參閱第 15 頁的「規格」。
- 在電腦的所有通風孔側至少留出 10.2 cm (4 in) 的空隙，以允許正常通風所需的空氣流通。
- 如果您的封閉環境有蓋，則它們必須至少允許 30% 的空氣透過封閉環境 (前面和後面) 流通。
- ➡ **注意事項：**請勿將電腦安裝在空氣不流通的封閉環境中。限制空氣流通會影響電腦的效能，並可能導致電腦過熱。

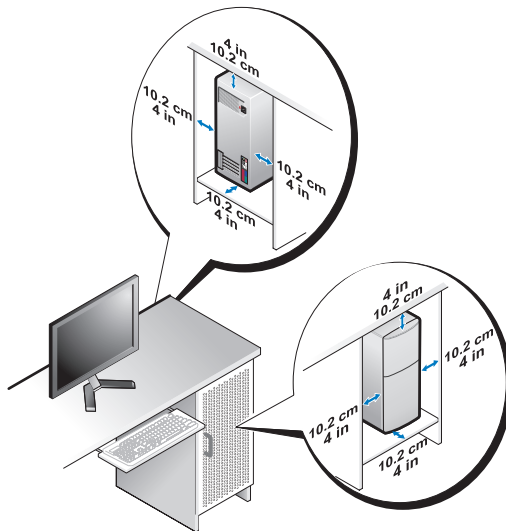

- 如果您的電腦安裝在桌子的一角或桌子下面，請在電腦背後和牆面之間留出至少 5.1 cm (2 in) 的空隙，以允許正常通風所需的空氣流通。

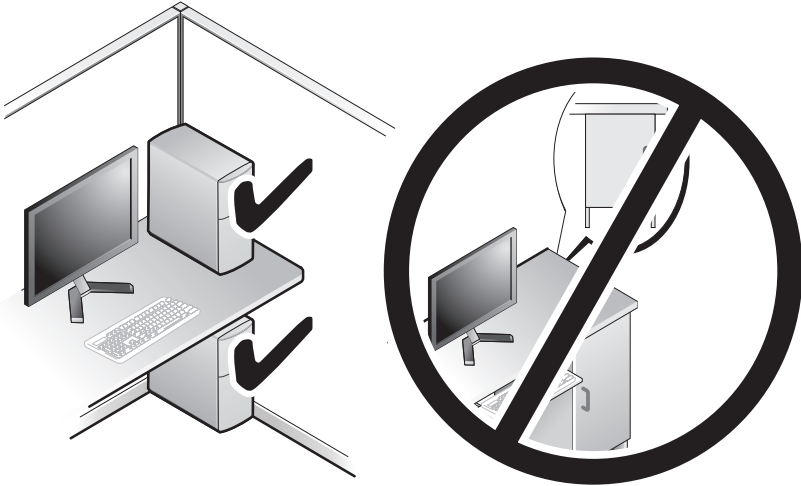

## 連接至網際網路

 註：ISP 和 ISP 提供的服務因國家 / 地區而異。

若要連接至網際網路，您需要數據機或網路連線，以及網際網路服務提供者 (ISP)。您的 ISP 將提供以下一個或多個網際網路連線選項：

- DSL 連線，可透過現有的電話線或蜂巢式電話服務提供高速網際網路存取。使用 DSL 連線，您可以在同一條線路上同時存取網際網路和使用電話。
- 纜線數據機連線，可透過您本地的有線電視線路提供高速網際網路存取。
- 衛星數據機連線，可透過衛星電視系統提供高速網際網路存取。
- 撥號連線，可透過電話線提供網際網路存取。撥號連線比 DSL 連線及纜線 (或衛星) 數據機連線慢得多。
- 無線 LAN 連線，採用藍芽<sup>®</sup> 無線技術提供網際網路存取。

如果您使用的是撥號連線，請先將電話線連接至電腦上的數據機連接器和牆上的電話插孔，然後再設定網際網路連線。如果您使用的是 DSL 連線或纜線 / 衛星數據機連線，請與您的 ISP 或蜂巢式電話服務部門聯絡，以獲得有關設定的指示。

## 設定網際網路連線

若要使用提供的 ISP 桌面捷徑設定網際網路連線，請：

- 1 儲存並關閉所有開啓的檔案，結束所有開啓的程式。
- 2 連按兩下 Microsoft® Windows® 桌面上的 ISP 圖示。
- 3 按照螢幕上的指示完成設定。

如果您的桌面上沒有 ISP 圖示，或者您想要使用其他 ISP 來設定網際網路連線，請執行以下與您的電腦所使用作業系統相對應章節中的步驟。



**註：**如果您在連接至網際網路時遇到問題，請參閱您的《Dell 技術指南》。如果您過去曾成功連接至網際網路，但現在卻無法連接，則 ISP 服務可能已中斷。請與您的 ISP 聯絡以檢查服務狀態，或稍後再次嘗試連接。



**註：**請準備好您的 ISP 資訊。如果您沒有 ISP，則**連線到網際網路精靈**可協助您獲得 ISP。

- 1 儲存並關閉所有開啓的檔案，結束所有開啓的程式。
- 2 按一下 Windows Vista 開始按鈕 ，然後按一下**控制台**。
- 3 於**網路和網際網路**下，按一下**連線到網際網路**。

螢幕上將顯示**連線到網際網路**視窗。

- 4 根據您要連線的方式，按一下**寬頻 (PPPoE) 或撥號**：
  - 如果您要使用 DSL、衛星數據機、有線電視數據機或藍芽無線技術連線，請選擇**寬頻**。
  - 如果您要使用撥號數據機或 ISDN，請選擇**撥號**。



**註：**如果您不知道要選擇何種連線類型，請按一下**協助我選擇**或與您的 ISP 聯絡。

- 5 按照螢幕上的指示操作，使用 ISP 提供的設定資訊完成設定。
- 6 儲存並關閉所有開啓的檔案，結束所有開啓的程式。
- 7 按一下 Windows Vista 開始按鈕 ，然後按一下**控制台**。
- 8 於**網路和網際網路**下，按一下**連線到網際網路**。

螢幕上將顯示**連線到網際網路**視窗。

9 根據您要連線的方式，按一下**寬頻 (PPPoE) 或撥號**：

- 如果您要使用 DSL、衛星數據機、有線電視數據機或藍芽無線技術連線，請選擇**寬頻**。
- 如果您要使用撥號數據機或 ISDN，請選擇**撥號**。



**註**：如果您不知道要選擇何種連線類型，請按一下**協助我選擇**或與您的 ISP 聯絡。

10 按照螢幕上的指示操作，使用 ISP 提供的設定資訊完成設定。

## 將資訊傳輸至新電腦

您可以使用作業系統「精靈」協助您在兩台電腦間（例如，從舊電腦到新電腦）傳輸檔案及其他資料。若要使用 Windows Vista<sup>®</sup> 精靈將資訊傳輸至新電腦，請：

- 1 按一下 Windows Vista 開始按鈕 ，然後按一下**傳輸檔案及設定** → **開始執行 Windows 輕鬆傳輸**。
- 2 在使用者帳戶控制對話方塊中，按一下**繼續**。
- 3 按一下**開始新的傳輸**或**繼續進行中的傳輸**。

按照螢幕上 Windows 輕鬆傳輸精靈的指示操作。

# 規格



註：提供的項目可能會因地區而異。若要獲得有關電腦組態的更多資訊，請按一下**開始** → **說明及支援**，然後選擇選項以檢視有關電腦的資訊。

處理器	Inspiron 518	Inspiron 519
類型	<ul style="list-style-type: none"> <li>• Intel® Core™ 2 Quad 處理器</li> <li>• Intel Core 2 Duo 處理器</li> <li>• Intel Pentium® 雙核心處理器</li> <li>• Intel Celeron® 處理器</li> </ul>	<ul style="list-style-type: none"> <li>• AMD Athlon™ 64/LE/64 X2/X2 BE</li> <li>• AMD Phenom™ X2/X4/X2 GE/ 三核心</li> </ul>
L2 快取記憶體	至少 512 KB 的流水線突發式、八路成組相聯的回寫式 SRAM	<ul style="list-style-type: none"> <li>• 如果使用 AMD Athlon 64 X2 雙核心處理器，最多 2 MB</li> <li>• 如果使用 AMD Athlon 64 處理器，最多 512 KB</li> <li>• 如果使用 AMD Phenom 處理器，最多 4 MB</li> </ul>
DRAM 匯流排寬度	不適用	每通道 64 位元

電腦資訊	Inspiron 518	Inspiron 519
系統晶片組	Intel G33 和 ICH9	AMD RS780 和 SB700
RAID 支援	RAID 1 (鏡像)	不適用
資料匯流排寬度	64 位元	不適用
DRAM 匯流排寬度	64 位元	不適用
處理器位址匯流排寬度	32 位元	16 位元上 / 下 HyperTransport 連結
快閃 EPROM	8 Mb	8 Mb

擴充匯流排	Inspiron 518	Inspiron 519
匯流排類型	PCI 2.3 PCI Express 1.0A SATA 1.0 和 2.0 USB 2.0	PCI 2.3 PCI Express 2.0 SATA 1.0 和 2.0 USB 2.0
匯流排速度		
PCI	133 MB/s	133 MB/s
PCI Express	x1 插槽雙向速度 — 500 MB/s x16 插槽雙向速度 — 8 GB/s	x1 插槽雙向速度 — 1 GB/s x16 插槽雙向速度 — 16 GB/s
SATA	1.5 Gbps 和 3.0 Gbps	1.5 Gbps 和 3.0 Gbps
USB	<ul style="list-style-type: none"> <li>• 高速 — 480 Mbps</li> <li>• 全速 — 12 Mbps</li> <li>• 低速 — 1.2 Mbps</li> </ul>	<ul style="list-style-type: none"> <li>• 高速 — 480 Mbps</li> <li>• 全速 — 12 Mbps</li> <li>• 低速 — 1.2 Mbps</li> </ul>
PCI		
連接器	一個	一個
連接器大小	124 插腳	124 插腳
連接器資料寬度 (最大)	32 位元	32 位元
PCI Express		
連接器	兩個 x1	兩個 x1
連接器大小	36 插腳	36 插腳
連接器資料寬度 (最大)	1 個 PCI Express 通道	1 個 PCI Express 通道
PCI Express		
連接器	一個 x16	一個 x16
連接器大小	164 插腳	164 插腳
連接器資料寬度 (最大)	16 個 PCI Express 通道	16 個 PCI Express 通道



<b>記憶體</b>	<b>Inspiron 518/519</b>
記憶體模組連接器	四個使用者可抽換式 DDR2 DIMM 插槽
記憶體模組容量	512 MB、1 GB 和 2 GB
記憶體類型	667 MHz、800 MHz 非 ECC DDR2 SDRAM
最小記憶體	512 MB
最大記憶體	4 GB

<b>磁碟機</b>	<b>Inspiron 518/519</b>
外部可抽換式	一個 3.5 吋磁碟機支架 兩個 5.25 吋磁碟機支架
內部可抽換式	兩個 3.5 吋磁碟機支架
可用裝置	兩個 3.5 吋 SATA 硬碟機 兩個 5.25 吋 SATA DVD-ROM/DVD+/-RW super multi 磁碟機 / Blu-ray Disc 磁碟機 / Blu-ray Disc RW 磁碟機 一個 3.5 吋 USB 媒體讀卡器 / 藍芽媒體讀 卡器

## 外接式連接器

## 音效

## ALC888 (7.1 聲道音效)

信號線輸入連接器 — 此藍色信號線輸入連接器用於連接錄音 / 播放裝置，例如麥克風、卡帶播放機、CD 播放機或 VCR。

在配有音效卡的電腦上，請使用該插卡上的連接器。

前 L/R 信號線輸出連接器 — 此綠色信號線輸出連接器用於連接耳機和大多數具有整合放大器的喇叭。

在配有音效卡的電腦上，請使用該插卡上的連接器。

麥克風連接器 — 此粉紅色連接器用於連接個人電腦麥克風，以便將語音或音樂輸入音效或電話程式。

在配有音效卡的電腦上，請使用該插卡上的麥克風連接器。

中心 / 次低音喇叭連接器 — 此橘黃色連接器用於連接次低音喇叭。

後 L/R 喇叭連接器 — 此黑色環繞立體聲連接器用於連接支援多聲道的喇叭。

側 L/R 環繞立體聲連接器 — 此灰色連接器用於為帶有 7.1 喇叭的電腦提供增強的環繞立體聲音效。

在配有音效卡的電腦上，請使用該插卡上的連接器。

## IEEE 1394

## 背面板上的一個 6 插腳序列連接器

此 IEEE 1394 連接器用於連接高速資料裝置 (例如數位攝影機和外接式儲存裝置)。

---

**連接器 (續)**

---

**Inspiron 518/519**

## 網路

主機板上的 10/100/1000 Mbps 乙太網路 LAN。

RJ-45 連接埠 — 將網路纜線的一端連接至網路連接器或者網路或寬頻裝置。將網路纜線的另一端連接至電腦上的網路配接器連接器。聽到卡嗒聲表示網路纜線已穩固連接。



**注意事項：**請勿將電話線插入網路連接器。

對於配有附加網路連接器插卡的電腦，在設定多個網路連線（例如獨立的企業內部網路和企業間網路）時，可以使用插卡以及電腦背面的連接器。

建議您使用第 5 類連接線和連接器來連接網路。如果您必須使用第 3 類連接線，請將網路速度強行設定為 10 Mbps 以確保可靠作業。

## USB

八個 USB 2.0 相容連接器

前面板 (2 個)

背面板 (4 個)

頂部 USB 承載器 (2 個)

此背面板 USB 連接器用於連接通常需要保持連接的裝置，例如印表機和鍵盤。

**註：**建議您使用前面板 USB 連接器連接偶爾需要連接的裝置（例如快閃記憶體鑰匙或相機），或連接可啟動 USB 裝置。

## 影像

內建影像

15 孔連接器 — 將顯示器的 VGA 纜線連接至電腦上的 VGA 連接器。

**註：**您的電腦支援一個可選 PCI Express x16 圖形卡。如果您已安裝圖形卡，請使用該插卡上的連接器。

---

**連接器 (續)****Inspiron 518/519**

---

## 主機板連接器

機箱風扇	一個 3 插腳連接器
前面板音效 HDA 接頭	一個 10 插腳連接器
前面板控制鈕	一個 10 插腳連接器
內建 USB	四個 10 插腳連接器
記憶體	四個 240 插腳連接器
PCI 2.3	一個 124 插腳連接器
PCI Express x1	兩個 36 插腳連接器
PCI Express x16	一個 164 插腳連接器
電源	一個 24 插腳連接器
電源 12V	一個 4 插腳連接器
處理器	<ul style="list-style-type: none"><li>• Inspiron 518 — 一個 775 插腳連接器</li><li>• Inspiron 519 — 一個 940 插腳連接器</li></ul>
處理器風扇	一個 4 插腳連接器
序列 ATA	四個 7 插腳連接器

---

**控制鈕和指示燈****Inspiron 518/519**

---

## 電腦正面

電源按鈕	按鈕
電源指示燈	藍色指示燈 — 呈藍色閃爍表示電腦處於睡眠狀態；呈藍色穩定表示電腦處於開機狀態。  琥珀色指示燈 — 呈琥珀色閃爍表示主機板出現問題。系統無法啟動時，指示燈呈琥珀色穩定表示主機板無法啟動起始作業。這可能是因為主機板或電源供應器有問題 (請參閱第 30 頁的「電源問題」)。
磁碟機活動指示燈	藍色指示燈 — 指示燈呈藍色閃爍表示電腦正在從 SATA 硬碟機或光碟機讀取資料或正向其中寫入資料。

---

**控制鈕和指示燈 (續)****Inspiron 518/519**

---

## 電腦後面

連結完整性指示燈 (位於內建網路配接器上)

指示燈呈綠色 — 表示 10/100 Mbps 的網路與電腦之間的連接狀況良好。

指示燈呈橘黃色 — 表示 1000 Mbps 的網路與電腦之間的連接狀況良好。

熄滅 (未亮起) — 表示電腦未偵測與網路的實體連線。

網路活動指示燈 (位於內建網路配接器上)

指示燈呈黃色閃爍 — 表示網路正在活動。

熄滅 (未亮起) — 表示網路未在活動。

電源供應器診斷指示燈

綠色 — 表示電源供應器已接通電源。

熄滅 — 表示電源供應器未接通電源或電源供應器不工作。

---

**電源****Inspiron 518/519**

---

直流電源供應器：

瓦特數

300 W

最大散熱

162 W

**註：**使用電源供應器額定瓦特數計算散熱情況。

電壓 (請參閱電腦隨附的安全說明，以獲得重要的電壓設定資訊)

115/230 VAC、50/60 Hz 和 7 A/4 A

幣式電池

3 V CR2032 鋰幣式電池

---

**實體****Inspiron 518/519**

---

高度

379 mm (14.9 吋)

寬度

17.0 cm (6.7 吋)

厚度

43.5 cm (17.1 吋)

重量

13.1 kg (28.9 lb)

環境參數	Inspiron 518/519
溫度範圍：	
作業時	10° 至 35°C (50° 至 95°F)
存放時	-40° 至 65°C (-40° 至 149°F)
相對濕度 (最大)：	20% 至 80% (非冷凝)
最大震動 (使用模擬使用者環境的隨機震動頻譜)：	
作業時	0.0002 G2/Hz 時為 5 至 350 Hz
存放時	0.001 至 0.01 G2/Hz 時為 5 至 500 Hz
最大撞擊 (在硬碟機位於磁頭位置和 2 ms 半正弦波脈衝的情況下測量)：	
作業時	40 G +/- 5%，脈衝持續 2 msec +/- 10% (相當於 20 in/sec [51 cm/sec])
存放時	105 G +/- 5%，脈衝持續 2 msec +/- 10% (相當於 50 in/sec [127 in/sec])
海拔高度 (最大)：	
作業時	-15.2 至 3,048 m (-50 至 10,000 ft)
存放時	-15.2 至 10,668 m (-50 至 35,000 ft)
空氣中懸浮污染物級別	G2 或更低 (按照 ISA-S71.04-1985 的定義)

# 故障排除



**警告：**為防止發生觸電、被旋轉的扇葉割傷或其他意外傷害的可能性，在打開護蓋之前請務必從電源插座上拔下電腦的電源線。

## 故障排除工具

排除電腦故障時，請遵循以下秘訣：

- 如果您在問題出現之前添加或卸下了某個零件，請檢查安裝步驟並確定該零件安裝正確。
- 如果某個周邊裝置無法作業，請確定該裝置已正確連接。
- 如果螢幕上出現錯誤訊息，請確切記下該訊息。此訊息可能有助於支援人員診斷和解決問題。
- 如果在某個程式中出現錯誤訊息，請參閱該程式的說明文件。



**註：**本文件中的程序適用於 Microsoft® Windows® 預設檢視，因此如果您將 Dell™ 電腦設定為 Windows 傳統檢視，這些程序可能不適用。

## 嗶聲代碼

如果在啟動電腦時顯示器無法顯示錯誤或問題，您的電腦可能會發出一系列的嗶聲。這一系列的嗶聲（稱為嗶聲代碼）可識別問題。一個嗶聲代碼可能由重複的三聲短的嗶聲組成。這樣的嗶聲代碼告訴您電腦可能遇到了主機板故障。

如果電腦在啟動期間發出嗶聲，請：

- 1 記下嗶聲代碼。
- 2 執行 Dell Diagnostics，以識別更進一步的原因（請參閱第 27 頁的「Dell Diagnostics」）。

代碼 (重複的短 嗶聲)	說明	建議解決方法
1	BIOS 總和檢查失敗。主機板可能發生故障。	請與 Dell 公司聯絡。若要獲得更多資訊，請參閱第 50 頁的「與 Dell 公司聯絡」。
2	未偵測到記憶體模組	<p><b>1</b> 如果安裝有兩個或數個記憶體模組，請卸下這些模組，並重新安裝一個模組 (請參閱 Dell 支援 Web 站台 <a href="http://support.dell.com">support.dell.com</a> 上的《維修手冊》)，然後重新啓動電腦。如果電腦正常啓動，請再重新安裝一個模組。繼續執行此程序，直至識別出有故障的模組，或重新安裝所有模組均未發生故障。</p> <p><b>2</b> 如果可以，請在電腦中安裝相同類型的合格記憶體 (請參閱 Dell 支援 Web 站台 <a href="http://support.dell.com">support.dell.com</a> 上的《維修手冊》)。</p> <p><b>3</b> 如果問題仍然存在，請與 Dell 公司聯絡。</p>
3	主機板可能發生故障	請與 Dell 公司聯絡。若要獲得更多資訊，請參閱第 50 頁的「與 Dell 公司聯絡」。
4	RAM 讀 / 寫故障	<p><b>1</b> 確定記憶體模組 / 記憶體連接器沒有特殊的安裝要求 (請參閱 Dell 支援 Web 站台 <a href="http://support.dell.com">support.dell.com</a> 上的《維修手冊》)。</p> <p><b>2</b> 驗證您要安裝的記憶體模組與您的電腦是否相容 (請參閱 Dell 支援 Web 站台 <a href="http://support.dell.com">support.dell.com</a> 上的《維修手冊》)。</p> <p><b>3</b> 如果問題仍然存在，請與 Dell 公司聯絡 (請參閱第 50 頁的「與 Dell 公司聯絡」)。</p>
5	即時時鐘故障。可能是電池故障或主機板故障。	<p><b>1</b> 請更換電池 (請參閱 Dell 支援 Web 站台 <a href="http://support.dell.com">support.dell.com</a> 上的《維修手冊》)。</p> <p><b>2</b> 如果問題仍然存在，請與 Dell 公司聯絡 (請參閱第 50 頁的「與 Dell 公司聯絡」)。</p>
6	影像 BIOS 測試故障	請與 Dell 公司聯絡。若要獲得更多資訊，請參閱第 50 頁的「與 Dell 公司聯絡」。
7	CPU 快取記憶體測試故障	請與 Dell 公司聯絡。若要獲得更多資訊，請參閱第 50 頁的「與 Dell 公司聯絡」。



## 系統訊息



**註：**如果表格中未列出您收到的訊息，請參閱作業系統說明文件，或訊息出現時所執行程式的說明文件。



**註：**若要獲得有關卸下和安裝零件的資訊，請參閱 Dell 支援 Web 站台 [support.dell.com](http://support.dell.com) 上的《維修手冊》。

**1394 CABLE CONNECTION FAILURE (1394 纜線連接故障) — IEEE 1394 纜線可能鬆動。檢查纜線連接是否鬆動。**

**ALERT! PREVIOUS ATTEMPTS AT BOOTING THIS SYSTEM HAVE FAILED AT CHECKPOINT [NNNN]. FOR HELP IN RESOLVING THIS PROBLEM, PLEASE NOTE THIS CHECKPOINT AND CONTACT DELL TECHNICAL SUPPORT (警報！之前幾次嘗試啟動此系統在檢查點 [NNNN] 處失敗。若要獲得解決此問題的說明，請記下此檢查點，然後與 Dell 技術支援部門聯絡) — 電腦連續三次因同一錯誤無法完成啟動程序 (請參閱第 50 頁的「與 Dell 公司聯絡」，以尋求援助)。**

**CMOS CHECKSUM ERROR (CMOS 總和檢查錯誤) — 可能是主機板發生故障或是 RTC 電池電能不足。請更換電池。請參閱 Dell 支援 Web 站台 [support.dell.com](http://support.dell.com) 上的《維修手冊》或參閱第 50 頁的「與 Dell 公司聯絡」，以尋求援助。**

**CPU FAN FAILURE (CPU 風扇故障) — CPU 風扇發生故障。請更換 CPU 風扇。**

**DISKETTE READ FAILURE (磁片讀取故障) — 可能是軟碟有故障，或纜線鬆動。請更換軟碟或檢查纜線連接是否鬆動。**

**FRONT I/O CABLE CONNECTION FAILURE (前 I/O 纜線連接故障) — 可能是前 I/O 面板纜線鬆動。**

**FRONT USB CABLE CONNECTION FAILURE (前 USB 纜線連接故障) — 可能是用於將前 I/O 面板上的 USB 連接埠連接至主機板的 USB 纜線鬆動。**

**HARD-DISK DRIVE FAILURE ( 硬碟機故障 )** — 可能是開機自我測試 (POST) 期間硬碟機發生故障。請檢查纜線 / 替換硬碟或參閱第 50 頁的「與 Dell 公司聯絡」，以尋求援助。

**HARD-DISK DRIVE READ FAILURE ( 硬碟機讀取故障 )** — 可能是硬碟機啟動測試期間硬碟機發生故障 ( 請參閱第 50 頁的「與 Dell 公司聯絡」，以尋求援助)。

**KEYBOARD FAILURE ( 鍵盤故障 )** — 鍵盤發生故障或鍵盤纜線鬆動。

**NO BOOT DEVICE AVAILABLE ( 無可用的啟動裝置 )** — 硬碟機上無啟動分割區、光碟機中無啟動媒體、硬碟機 / 光碟機纜線鬆動或不存在啟動裝置。

- 如果光碟機是您的啟動裝置，請確定光碟機中有啟動媒體。
- 如果硬碟機是您的啟動裝置，請確定纜線已連接好、硬碟機已正確安裝且已分割為啟動裝置。
- 進入系統設定程式，並確定啟動順序資訊正確。

**NO TIMER TICK INTERRUPT ( 無計時器計時訊號岔斷 )** — 可能是主機板上的晶片發生故障或主機板發生故障。

**NOTICE - HARD DRIVE SELF MONITORING SYSTEM HAS REPORTED THAT A PARAMETER HAS EXCEEDED ITS NORMAL OPERATING RANGE. DELL RECOMMENDS THAT YOU BACK UP YOUR DATA REGULARLY. A PARAMETER OUT OF RANGE MAY OR MAY NOT INDICATE A POTENTIAL HARD DRIVE PROBLEM. ( 注意事項 — 硬碟機自我監測系統報告某個參數超出正常作業範圍。DELL 建議您定期備份資料。參數超出範圍可能表示也可能不表示存在潛在的硬碟機問題。)** — 自我監測分析報告技術 (S.M.A.R.T.) 錯誤。可能是硬碟機發生故障此功能可以在基本輸入 / 輸出系統 (BIOS) 設定中啟用或停用。

**TOP USB CABLE CONNECTION FAILURE ( 頂部 USB 纜線連接故障 )** — 可能是用於將頂部 USB 承載器上的 USB 連接埠連接至主機板的 USB 纜線鬆動。

**USB OVER CURRENT ERROR (USB 過電流錯誤)** — 拔下 USB 裝置。為 USB 裝置使用外部電源。

**WARNING: SYSTEM FAN FAILURE, PLEASE CONTACT DELL TECHNICAL SUPPORT IMMEDIATELY (警告：系統風扇故障，請立即與 DELL 技術支援部門聯絡)** — 系統風扇發生故障。請更換系統風扇。

## 在 Windows Vista® 作業系統中排除硬體故障

如果在作業系統設定過程中未偵測到某裝置，或者偵測到該裝置但其組態不正確，您可以使用硬體疑難排解來解決不相容問題。

若要啟動硬體疑難排解，請：

- 1 按一下 Windows Vista 開始按鈕 ，然後按一下**說明及支援**。
- 2 在搜尋欄位中鍵入**硬體疑難排解**，然後按 <Enter> 鍵開始搜尋。

在搜尋結果中，選擇最能說明問題的選項，並按照接下來的故障排除步驟操作。

## Dell Diagnostics

 **警示：**開始執行本章節中的任何程序之前，請遵循電腦隨附的安全說明。

### 何時使用 Dell Diagnostics

如果在使用電腦時遇到問題，請在與 Dell 公司聯絡以尋求技術援助之前，先執行「鎖定和軟體問題」（請參閱第 32 頁的「鎖定和軟體問題」）中的檢查程序，並執行 Dell Diagnostics。

建議您在開始操作之前先列印這些程序。

 **注意事項：**Dell Diagnostics 僅能在 Dell™ 電腦上使用。

 **註：****Drivers and Utilities** 媒體是可選的，您的電腦可能未隨附此媒體。

請參閱《維修手冊》中的「系統設定程式」章節，以查看電腦的組態資訊，並確定您要測試的裝置顯示在系統設定程式中，並處於作用中。

從硬碟機或 Drivers and Utilities 媒體啟動 Dell Diagnostics。

### 從硬碟機啟動 Dell Diagnostics

Dell Diagnostics 位於硬碟機上隱藏的診斷公用程式分割區上。

 **註：**如果您的電腦無法顯示螢幕影像，請參閱第 50 頁的「與 Dell 公司聯絡」。

- 1 請確保將電腦連接至已知正常工作的電源插座。
- 2 開啓 (或重新啟動) 電腦。

- 3 螢幕上顯示 DELL™ 徽標時，立即按 <F12> 鍵。從啟動選單選擇 **Diagnostics (診斷程式)**，然後按 <Enter> 鍵。

 **註：**如果您等候過久，並且螢幕上已顯示作業系統徽標，請繼續等候，直到看到 Microsoft® Windows® 桌面，然後關閉電腦並再試一次。

 **註：**如果您看到訊息，說明未找到診斷公用程式分割區，請從 **Drivers and Utilities** 媒體執行 Dell Diagnostics。

- 4 按任一按鍵以從硬碟機上的診斷公用程式分割區啟動 Dell Diagnostics。

### 從 Drivers and Utilities 媒體啟動 Dell Diagnostics

- 1 插入 Drivers and Utilities 媒體。

- 2 關機並重新啟動電腦。

螢幕上顯示 DELL 徽標時，立即按 <F12> 鍵。

 **註：**如果您等候過久，並且螢幕上已顯示作業系統徽標，請繼續等候，直到看到 Microsoft® Windows® 桌面，然後關閉電腦並再試一次。

 **註：**下列步驟僅變更啟動順序一次。下次啟動時，電腦將依據在系統設定程式中指定的裝置啟動。

- 3 當螢幕上顯示啟動裝置清單時，請反白顯示 **CD/DVD/CD-RW**，並按 <Enter> 鍵。
- 4 從顯示的選單中選擇 **Boot from CD-ROM (從 CD-ROM 啟動)** 選項，然後按 <Enter> 鍵。
- 5 鍵入 1 以啟動 CD 選單，然後按 <Enter> 鍵繼續。
- 6 從編號清單中選擇 **Run the 32 Bit Dell Diagnostics (執行 32 位元 Dell Diagnostics)**。如果列出多個版本，請選擇適用於您電腦的版本。
- 7 當螢幕上顯示 Dell Diagnostics Main Menu (**主選單**) 時，請選擇您要執行的測試。

## Dell Diagnostics 主選單

- 1 系統載入 Dell Diagnostics 並顯示 Main Menu (主功能表) 螢幕後，請按一下所需選項的按鈕。



**註：**建議您選擇 **Test System (測試系統)** 以對電腦執行完整的測試。

選項	功能
Test Memory (測試記憶體)	執行獨立的記憶體測試
Test System (測試系統)	執行系統診斷程式
Exit (結束)	結束診斷程式

- 2 從主選單中選擇 **Test System (測試系統)** 選項後，螢幕上將顯示以下選單：



**註：**建議您從以下選單中選擇 **Extended Test (廣泛測試)**，以對電腦中的裝置執行更全面的檢查。

選項	功能
Express Test (快速測試)	對系統中的裝置執行快速測試。這通常可能需要 10 到 20 分鐘。
Extended Test (廣泛測試)	對系統中的裝置執行全面檢查。這通常可能需要一個小時或更長時間。
Custom Test (自訂測試)	用於測試特定的裝置或自訂要執行的測試。
Symptom Tree (徵兆樹)	此選項可讓您依據所遇到的問題徵兆來選擇測試程式。此選項列出了最常見的徵兆。

- 3 如果在測試期間遇到問題，螢幕上會出現訊息，顯示錯誤代碼及問題說明。請記下錯誤代碼及問題說明，並請參閱第 50 頁的「與 Dell 公司聯絡」。



**註：**電腦的服務標籤位於每個測試螢幕的頂部。如果您與 Dell 公司聯絡，技術支援人員會詢問您的服務標籤。

- 4 如果您從 **Custom Test (自訂測試)** 或 **Symptom Tree (徵兆樹)** 選項執行測試，請按一下以下表格中說明的適當標籤以獲得更多資訊。

標籤	功能
Results (結果)	顯示測試結果及遇到的所有錯誤狀況。
Errors (錯誤)	顯示遇到的錯誤狀況、錯誤代碼以及問題說明。
Help (說明)	說明測試程式並可能會指出執行測試程式的要求。
Configuration (組態)	顯示所選裝置的硬體組態。 Dell Diagnostics 可以從系統設定程式、記憶體以及各種內部測試程式中獲取所有裝置的組態資訊，並將其顯示在螢幕左側窗格內的裝置清單中。裝置清單可能不會顯示電腦中安裝的所有元件或與電腦相連接的所有裝置之名稱。
Parameters (參數)	可讓您透過變更測試程式設定來自訂測試程式。

- 5 測試完成後，請關閉測試程式螢幕以返回 **Main Menu (主選單)** 螢幕。若要結束 Dell Diagnostics 並重新啟動電腦，請關閉 **Main Menu (主功能表)** 螢幕。
- 6 取出 **Drivers and Utilities 媒體 (如果有)**。

## 解決問題

### 電源問題

 **警示：** 開始執行本章節中的任何程序之前，請遵循電腦隨附的安全說明。

**如果電源指示燈未亮起** — 電腦可能關閉或未接通電源。

- 將電源線重新插入電腦後面的電源連接器和電源插座中。
- 如果將電腦插頭插入電源板中，請確定電源板插頭已插入電源插座並且電源板已開啓。同時，暫時不要使用電源保護裝置、電源板及電源延長線，以驗證電腦是否可以正常開啓。
- 使用其他裝置 (例如檯燈) 來測試電源插座，以確定其作業正常。

**如果電源指示燈呈藍色或白色穩定，且電腦沒有回應 —**

- 請確定顯示器已連接並已開啓。
- 如果顯示器已連接並已開啓，請參閱第 23 頁的「嗶聲代碼」。

**如果電源指示燈呈藍色或白色閃爍 —** 電腦處於待命模式。按鍵盤上的任一按鍵、移動滑鼠或按電源按鈕，均可恢復正常作業。

**如果電源指示燈呈琥珀色穩定 —** 表示電源有問題或內部裝置出現故障。

- 請確定 12 伏特電源連接器 (12 V) 已穩固地連接至主機板 (請參閱 Dell 支援 Web 站台 [support.dell.com](http://support.dell.com) 上的《維修手冊》)。
- 確定主電源線及前面板纜線已穩固地連接至主機板 (請參閱 Dell 支援 Web 站台 [support.dell.com](http://support.dell.com) 上的《維修手冊》)。

**如果電源指示燈呈琥珀色閃爍 —** 表示電腦已接通電源，某個裝置可能有故障或安裝不正確。

- 卸下並重新安裝記憶體模組 (請參閱 Dell 支援 Web 站台 [support.dell.com](http://support.dell.com) 上的《維修手冊》)。
- 卸下並重新安裝所有插卡 (請參閱 Dell 支援 Web 站台 [support.dell.com](http://support.dell.com) 上的《維修手冊》)。
- 卸下並重新安裝圖形卡 (如果有) (請參閱 Dell 支援 Web 站台 [support.dell.com](http://support.dell.com) 上的《維修手冊》)。

**消除干擾 —** 某些可能的干擾因素包括：

- 電源、鍵盤和滑鼠延長線。
- 電源板上連接的裝置過多。
- 多個電源板連接至同一電源插座。

## 記憶體問題

 **警示：**開始執行本章節中的任何程序之前，請遵循電腦隨附的安全說明。

### 如果您收到記憶體不足訊息 —

- 儲存並關閉所有開啓的檔案，結束所有已開啓但不在使用中的應用程式，查看能否解決問題。
- 請參閱軟體說明文件，以瞭解最小記憶體要求。如有必要，請安裝附加記憶體（請參閱 Dell 支援 Web 站台 [support.dell.com](http://support.dell.com) 上的《維修手冊》）。
- 重新接插記憶體模組（請參閱 Dell 支援 Web 站台 [support.dell.com](http://support.dell.com) 上的《維修手冊》），以確保電腦可與記憶體順利通訊。
- 執行 Dell Diagnostics（請參閱第 27 頁的「Dell Diagnostics」）。

### 如果您遇到其他記憶體問題 —

- 重新接插記憶體模組（請參閱 Dell 支援 Web 站台 [support.dell.com](http://support.dell.com) 上的《維修手冊》），以確保電腦可與記憶體順利通訊。
- 請確定您遵循記憶體安裝規範執行操作（請參閱 Dell 支援 Web 站台 [support.dell.com](http://support.dell.com) 上的《維修手冊》）。
- 您的電腦支援 DDR2 記憶體。若要取得有關您電腦支援的記憶體類型的更多資訊，請參閱第 15 頁的「規格」。
- 執行 Dell Diagnostics（請參閱第 27 頁的「Dell Diagnostics」）。

## 鎖定和軟體問題

 **警示：**開始執行本章節中的任何程序之前，請遵循電腦隨附的安全說明。

### 電腦無法啓動

確定電源線已穩固地連接至電腦和電源插座。



## 電腦停止回應



**注意事項：**如果您無法執行作業系統關機程序，則可能會遺失資料。

**關閉電腦** — 如果無法透過按鍵盤上的按鍵或移動滑鼠來取得回應，請按住電源按鈕至少 8 到 10 秒鐘，直至電腦關機。然後重新啟動電腦。

## 程式停止回應

### 結束程式 —

- 1 同時按 <Ctrl><Shift><Esc>。
- 2 按一下**應用程式**。
- 3 按一下不再回應的程式。
- 4 按一下**工作結束**。

## 程式多次當機



**註：**通常，軟體的說明文件或者軟碟或 CD 中會包括軟體的安裝說明。

**查看軟體說明文件** — 如有必要，請先解除安裝程式，然後再重新安裝。

## 適用於舊版 Microsoft® Windows® 作業系統的程式

### 執行程式相容性精靈 —

程式相容性精靈可組態程式，以便其可在類似於非 Windows Vista 作業系統的環境中執行。

- 1 按一下**開始**  → **控制台** → **程式集** → 在此版本的 Windows 上使用較舊版的程式。
- 2 在歡迎螢幕上，按一下**下一步**。
- 3 按照螢幕上的指示操作。

## 出現全藍螢幕

**關閉電腦** — 如果無法透過按鍵盤上的按鍵或移動滑鼠來取得回應，請按住電源按鈕至少 8 到 10 秒鐘，直至電腦關機。然後重新啟動電腦。

## 其他軟體問題

**請查看軟體說明文件或與軟體製造廠商聯絡，以獲得故障排除資訊** —

- 確定程式與您電腦上安裝的作業系統相容。
- 確定電腦滿足執行軟體所需的最低硬體要求。請參閱軟體說明文件，以獲得相關資訊。
- 確定已正確安裝並組態程式。
- 確認裝置驅動程式未與該程式發生衝突。
- 如有必要，請先解除安裝程式，然後再重新安裝。

**立即備份您的檔案**

**使用病毒掃描程式檢查硬碟機、軟碟或 CD**

**儲存並關閉所有開啓的檔案或程式，然後透過開始選單關閉電腦**

# 重新安裝作業系統

## 驅動程式

### 何謂驅動程式？

驅動程式是控制裝置（如印表機、滑鼠或鍵盤）的程式。所有裝置均需要驅動程式。

驅動程式在裝置與使用該裝置的任何其他程式之間起到轉譯器的作用。每個裝置均有一組只有其驅動程式才能識別的專屬命令。

Dell™ 電腦在出廠時已安裝所需的驅動程式，無需進一步的安裝或組態。



**注意事項：** **Drivers and Utilities** 媒體可能包含多個作業系統的驅動程式，並非全部適用於您的電腦。請確定您要安裝的軟體適用於您的作業系統。

您的 Microsoft® Windows® 作業系統隨附有許多驅動程式，例如鍵盤驅動程式。在下列情況下，您可能需要安裝驅動程式：

- 升級作業系統。
- 重新安裝作業系統。
- 連接或安裝新裝置。

## 識別驅動程式

如果您在使用任何裝置時遇到問題，請驗證驅動程式是否是問題的根源，如有必要，請更新驅動程式。

- 1 按一下 Windows Vista 開始按鈕 ，然後在電腦上按一下滑鼠右鍵。
- 2 按一下內容 → 裝置管理員。



**註：**螢幕上將顯示**使用者帳戶控制**視窗。如果您是電腦的管理員，請按一下**繼續**；否則，請與您的管理員聯絡以繼續操作。

向下捲動清單，以查看是否有裝置的圖示上標有驚嘆號 (帶有 [!] 的黃色圓)。

如果裝置名稱旁邊有驚嘆號，您可能需要重新安裝驅動程式或安裝新的驅動程式 (請參閱第 36 頁的「重新安裝驅動程式和公用程式」)。

## 重新安裝驅動程式和公用程式



**注意事項：**Dell 支援 Web 站台 ([support.dell.com](http://support.dell.com)) 和 **Drivers and Utilities** 媒體均提供經驗證適用於 Dell™ 電腦的驅動程式。如果安裝來自其他來源的驅動程式，您的電腦可能無法正常作業。

## 使用 Windows 裝置驅動程式回復

在您安裝或更新驅動程式之後，如果電腦出現問題，請使用 Windows 裝置驅動程式回復將驅動程式恢復為先前安裝的版本。

- 1 按一下 Windows Vista 開始按鈕 ，然後在電腦上按一下滑鼠右鍵。
- 2 按一下內容 → 裝置管理員。



**註：**螢幕上將顯示**使用者帳戶控制**視窗。如果您是電腦的管理員，請按一下**繼續**；否則，請與您的管理員聯絡以進入裝置管理員。

- 3 在已安裝新驅動程式的裝置上按一下滑鼠右鍵，然後按一下**內容**。
- 4 按一下**驅動程式標籤** → **回復驅動程式**。

## 使用 Drivers and Utilities 媒體

如果使用裝置驅動程式回復或系統還原 (第 38 頁的「還原作業系統」) 均無法解決問題，則請從 **Drivers and Utilities** 媒體重新安裝驅動程式。

- 1 螢幕上顯示 Windows 桌面時，插入 **Drivers and Utilities** 媒體。

如果您是第一次使用 **Drivers and Utilities** 媒體，請跳至步驟 2。否則，請跳至步驟 5。

- 2 當 **Drivers and Utilities** 媒體安裝程式啟動後，請按照螢幕上的提示操作。
- 3 螢幕上出現 **InstallShield Wizard Complete (InstallShield 精靈完成)** 視窗時，取出 **Drivers and Utilities** 媒體，然後按一下 **Finish (完成)** 以重新啟動電腦。
- 4 當您看到 Windows 桌面時，重新插入 **Drivers and Utilities** 媒體。
- 5 在 **Welcome Dell System Owner (歡迎 Dell 系統擁有者)** 螢幕中，按一下 **Next (下一步)**。

 **註：Drivers and Utilities** 媒體僅顯示電腦中已安裝硬體的驅動程式。如果您安裝有其他硬體，**Drivers and Utilities** 媒體可能不會顯示新硬體的驅動程式。如果未顯示那些驅動程式，請結束 **Drivers and Utilities** 媒體程式。若要驅動程式資訊，請參閱該裝置隨附的說明文件。

螢幕上會顯示訊息，說明 **Drivers and Utilities** 媒體正在偵測電腦中的硬體。

電腦所使用的驅動程式將自動顯示在 **My Drivers — The Drivers and Utilities media has identified these components in your system (我的驅動程式 — Drivers and Utilities 媒體已識別您系統中的這些元件)** 視窗中。

- 6 按一下要重新安裝的驅動程式，並按照螢幕上的指示操作。

如果未列出某個驅動程式，則表示您的作業系統不需要該驅動程式。

## 手動重新安裝驅動程式

按照前一章節中的說明，將驅動程式檔案擷取至硬碟機後：

- 1 按一下 Windows Vista 開始按鈕 ，然後在電腦上按一下滑鼠右鍵。
- 2 按一下 **內容** → **裝置管理員**。

 **註：**螢幕上將顯示**使用者帳戶控制**視窗。如果您是電腦的管理員，請按一下**繼續**；否則，請與您的管理員聯絡以進入裝置管理員。
- 3 連按兩下您要為其安裝驅動程式的裝置類型 (例如**音效**或**影像**)。
- 4 連按兩下您要為其安裝驅動程式的裝置名稱。
- 5 按一下**驅動程式**標籤 → **更新驅動程式** → **瀏覽電腦上的驅動程式軟體**。
- 6 按一下**瀏覽**，並瀏覽至存放先前複製的驅動程式檔案所在的位置。
- 7 當螢幕上顯示相應的驅動程式名稱時，按一下驅動程式的名稱 → **確定** → **下一步**。
- 8 按一下**完成**，並重新啟動電腦。

# 還原作業系統

您可以依照以下方式還原作業系統：

- 系統還原可將電腦還原至先前的作業狀態，而不會影響資料檔案。將系統還原作為還原作業系統和保留資料檔案的首要解決方案。
- Dell Factory Image Restore 會將硬碟機還原至您購買電腦時其所處的作業狀態。永久刪除硬碟機上的所有資料，並移除您收到電腦後安裝的所有程式。請僅在系統還原無法解決您的作業系統問題時，才使用 Dell Factory Image Restore。
- 如果您的電腦隨附了**作業系統**光碟，則可以使用該光碟來還原作業系統。但是，使用**作業系統**光碟也會刪除硬碟機上的所有資料。請**僅**在系統還原無法解決您的作業系統問題時，才使用該光碟。

## 使用 Microsoft Windows 系統還原

如果對硬體、軟體或其他系統設定所做的變更使電腦處於不理想的作業狀態，Windows 作業系統提供的系統還原選項可讓您將電腦還原至先前的作業狀態（不影響資料檔案）。系統還原對電腦所做的任何變更均可完全撤銷。



**注意事項：**請定期備份您的資料檔案。系統還原無法監控資料檔案，也無法對其進行恢復。



**註：**本文件中的程序是根據 Windows 預設檢視編寫的，因此，如果您將 Dell™ 電腦設定為 Windows 傳統檢視，這些程序可能不適用。

## 啓動系統還原

1 按一下**開始** .

2 在開始搜尋方塊中，鍵入系統還原並按 <Enter> 鍵。



**註：**螢幕上將顯示**使用者帳戶控制**視窗。如果您是電腦的管理員，請按一下**繼續**；否則，請聯絡管理員以繼續所需動作。

3 請按一下**下一步**，按照螢幕上接下來的提示操作。

如果系統還原無法解決問題，您可以復原上次系統還原。

## 復原上次系統還原



**注意事項：**在復原上次系統還原之前，請儲存並關閉所有開啓的檔案，結束所有開啓的程式。在系統還原完成之前，請勿變更、開啓或刪除任何檔案或程式。

- 1 按一下**開始** .
- 2 在開始搜尋方塊中，鍵入系統還原並按 <Enter> 鍵。
- 3 按一下**復原上次還原**，然後按一下**下一步**。

## 使用 Dell Factory Image Restore

 **注意事項**：使用 Dell Factory Image Restore 會永久刪除硬碟機上的所有資料，並移除您在收到電腦後安裝的所有程式或驅動程式。如有可能，請在使用這些選項之前備份資料。請僅在系統還原無法解決您的作業系統問題時，才使用 Dell Factory Image Restore。

 **註**：Dell Factory Image Restore 可能在某些國家 / 地區或在某些電腦上不可用。

僅將 Dell Factory Image Restore 用作還原作業系統的最後選擇。這些選項可將硬碟機還原至您購買電腦時所處的作業狀態。您收到電腦後新增的任何程式或檔案 (包括資料檔案) 均會從硬碟機上永久刪除。資料檔案包括文件、試算表、電子郵件、數位相片及音樂檔案等。如有可能，請在使用 Factory Image Restore 之前備份所有資料。

### Dell Factory Image Restore

- 1 開啓電腦。螢幕上顯示 Dell 徽標時，請按 <F8> 鍵數次，以存取 Vista 進階開機選項視窗。
- 2 選擇**修復您的電腦**。  
螢幕上將顯示系統修復選項視窗。
- 3 選擇鍵盤配置，然後按一下**下一步**。
- 4 若要存取修復選項，請以本機使用者身份登入。若要存取命令提示，請在使用者名稱欄位中鍵入 administrator，然後按一下**確定**。

- 5 按一下 Dell Factory Image Restore。

 **註**：根據您的組態，您可能需要選擇 **Dell Factory Tools (Dell Factory 工具)**，然後選擇 **Dell Factory Image Restore**。

會顯示 Dell Factory Image Restore 歡迎螢幕。

- 6 請按一下 **Next (下一步)**。

會顯示 Confirm Data Deletion (確認資料刪除) 螢幕。

 **注意事項**：如果您要放棄執行 Factory Image Restore，請按一下 **Cancel (取消)**。

- 7 按一下核取方塊以確認您要繼續為硬碟機重新製作格式，並將系統軟體還原至出廠狀態，然後按一下 **Next ( 下一步 )**。

還原程序將開始，該程序可能需要五分鐘或更長時間才能完成。當作業系統和出廠時安裝的應用程式還原至出廠狀態後，螢幕上會顯示一則訊息。

- 8 按一下 **Finish ( 完成 )** 以重新啟動系統。

## 使用作業系統媒體

### 開始操作之前

如果您打算重新安裝 Windows 作業系統來解決新安裝的驅動程式的問題，請先嘗試使用 Windows 裝置驅動程式回復。請參閱第 36 頁的「使用 Windows 裝置驅動程式回復」。如果裝置驅動程式回復無法解決問題，則請使用系統還原將作業系統還原至安裝新裝置驅動程式之前的作業狀態。請參閱第 38 頁的「使用 Microsoft Windows 系統還原」。



**注意事項：**執行安裝之前，請先備份主硬碟機上的所有資料檔案。對於傳統硬碟機組態，主硬碟機是電腦偵測到的第一個磁碟機。

若要重新安裝 Windows，您需要以下項目：

- Dell™ 作業系統媒體
- Dell Drivers and Utilities 媒體



**註：**Dell Drivers and Utilities 媒體包含組裝電腦期間安裝的驅動程式。使用 Dell Drivers and Utilities 媒體載入所需的任何驅動程式。根據您訂購電腦的地區或您是否需要媒體，您的電腦可能未隨附 Dell Drivers and Utilities 媒體和作業系統媒體。

### 重新安裝 Windows Vista®

重新安裝過程可能需要 1 到 2 個小時才能完成。重新安裝作業系統之後，您還必須重新安裝裝置驅動程式、防毒程式以及其他軟體。

- 1 儲存並關閉所有開啓的檔案，結束所有開啓的程式。
- 2 插入作業系統媒體。
- 3 如果螢幕上顯示 **Install Windows ( 安裝 Windows )** 訊息，請按一下 **Exit ( 結束 )**。
- 4 重新啟動電腦。

螢幕上顯示 DELL 徽標時，立即按 <F12> 鍵。



 **註：**如果您等候過久，並且螢幕上已顯示作業系統徽標，請繼續等候，直到看到 Microsoft® Windows® 桌面，然後關閉電腦並再試一次。

 **註：**下列步驟僅變更啟動順序一次。下次啟動時，電腦將依據在系統設定程式中指定的裝置啟動。

- 5 當螢幕上顯示啟動裝置清單時，請反白顯示 CD/DVD/CD-RW Drive (CD/DVD/CD-RW 磁碟機)，並按 <Enter> 鍵。
- 6 按任一按鍵 **Boot from CD-ROM (從 CD-ROM 啟動)**。
- 7 按照螢幕上的指示完成安裝。



# 查找資訊



**註：**某些功能或媒體可能是可選的，您的電腦可能未隨附這些功能或媒體。某些功能或媒體可能在某些國家 / 地區不可用。



**註：**您的電腦可能還隨附其他資訊。

文件 / 媒體 / 標籤	目錄
<p><b>服務標籤 / 快速服務代碼</b></p> <p>服務標籤 / 快速服務代碼位於您的電腦上。</p>	<ul style="list-style-type: none"> <li>當您使用 <a href="http://support.dell.com">support.dell.com</a> 或與支援人員聯絡時，可使用服務標籤來標識您的電腦。</li> <li>當您與支援人員聯絡時，可輸入快速服務代碼，以轉接您的電話。</li> </ul> <p><b>註：</b>您的服務標籤 / 快速服務代碼位於您的電腦上。</p>
<p><b>Drivers and Utilities 媒體</b></p> <p>Drivers and Utilities 媒體是可能已隨附於電腦的 CD 或 DVD。</p>	<ul style="list-style-type: none"> <li>電腦的診斷程式。</li> <li>電腦的驅動程式。</li> </ul> <p><b>註：</b>驅動程式和說明文件更新可在 <a href="http://support.dell.com">support.dell.com</a> 上找到。</p> <ul style="list-style-type: none"> <li>桌上型系統軟體 (DSS)。</li> <li>讀我檔案。</li> </ul> <p><b>註：</b>您的媒體中可能包含讀我檔案。此檔案可提供有關電腦技術變更的最新更新資訊，或者為技術人員或有經驗的使用者提供進階技術參考資料。</p>
<p><b>作業系統媒體</b></p> <p>作業系統媒體是可能已隨附於電腦的 CD 或 DVD。</p>	<p>重新安裝作業系統</p>
<p><b>維修手冊</b></p> <p>電腦的《維修手冊》可在 <a href="http://support.dell.com">support.dell.com</a> 上找到。</p>	<ul style="list-style-type: none"> <li>如何卸下和裝回零件</li> <li>如何組態系統設定</li> <li>如何排除故障和解決問題</li> </ul>

文件 / 媒體 / 標籤	目錄
Dell 技術指南 《Dell 技術指南》可在 <a href="http://support.dell.com">support.dell.com</a> 上找到。	<ul style="list-style-type: none"><li>• 關於您的作業系統。</li><li>• 使用和維護周邊裝置。</li><li>• 瞭解 RAID、網際網路、藍芽<sup>®</sup>、電子郵件、網路等技術</li></ul>
Microsoft <sup>®</sup> Windows <sup>®</sup> 授權標籤 您的 Microsoft Windows 授權合約位於您的電腦上。	<ul style="list-style-type: none"><li>• 提供您作業系統的 Product Key。</li></ul>
產品安全和保固資訊作為硬拷貝隨附於您的電腦。	<ul style="list-style-type: none"><li>• 保固資訊</li><li>• 安全說明</li><li>• 管制資訊</li><li>• 人體工學資訊</li><li>• 最終使用者授權合約</li></ul>

# 獲得幫助

## 獲得援助

 **警示：**如果您需要卸下機箱蓋，請先拔下所有電源插座上的電腦電源線和數據機纜線。

如果在使用電腦時遇到問題，您可以完成以下步驟對問題進行診斷並排除故障：

- 1 請參閱第 30 頁的「解決問題」，以獲得有關電腦所遇到問題的資訊和要執行的程序。
- 2 請參閱第 27 頁的「Dell Diagnostics」，以獲得如何執行 Dell Diagnostics 的程序。
- 3 請填寫第 49 頁的「診斷核對清單」。
- 4 可使用 Dell 支援 ([support.dell.com](http://support.dell.com)) 上的由 Dell 提供的範圍廣泛的一套線上服務，以獲得有關安裝與故障排除程序的說明。請參閱第 46 頁的「線上服務」，以獲得範圍更廣泛的線上 Dell 支援清單。
- 5 如果上述步驟均無法解決問題，請參閱第 50 頁的「與 Dell 公司聯絡」。

 **註：**請使用電腦附近的電話聯絡 Dell 支援部門，以便支援人員協助您執行所有必要的程序。

 **註：**Dell 的快速服務代碼系統可能在某些國家 / 地區不可用。

聽到 Dell 自動化電話系統發出的提示時，請輸入快速服務代碼，以便將電話直接轉給相關的支援人員。如果您沒有快速服務代碼，請開啓 Dell Accessories 資料夾，連按兩下**快速服務代碼**圖示，然後按照指示進行操作。

若要獲得有關使用 Dell 支援的說明，請參閱第 46 頁的「技術支援和客戶服務」。

 **註：**美國大陸以外的某些地方可能無法使用以下某些服務。請聯絡當地的 Dell 代理商，以獲得可用性方面的資訊。

## 技術支援和客戶服務

Dell 支援服務可隨時為您解答有關 Dell™ 硬體的問題。Dell 的支援人員將使用電腦診斷程式，快速而準確地解答您的問題。

如需聯絡 Dell 的支援服務部門，請參閱第 48 頁的「在聯絡之前」，然後查看您所在地區的聯絡資訊，或訪問 [support.dell.com](http://support.dell.com)。

## DellConnect™

DellConnect 是一種簡單的線上存取工具，可讓 Dell 服務和支援人員在您的完全監督下，透過寬頻連線存取您的電腦，診斷問題並對其進行修復。若要獲得更多資訊，請訪問 [support.dell.com](http://support.dell.com)，然後按一下 DellConnect。

## 線上服務

您可以在以下 Web 站台瞭解有關 Dell 產品和服務的資訊：

[www.dell.com](http://www.dell.com)

[www.dell.com/ap](http://www.dell.com/ap) ( 僅限於亞太地區 )

[www.dell.com/jp](http://www.dell.com/jp) ( 僅限於日本 )

[www.euro.dell.com](http://www.euro.dell.com) ( 僅限於歐洲 )

[www.dell.com/la](http://www.dell.com/la) ( 僅限於拉丁美洲和加勒比海地區 )

[www.dell.ca](http://www.dell.ca) ( 僅限於加拿大 )

您可以透過以下 Web 站台及電子郵件位址存取 Dell 支援：

- Dell 支援 Web 站台

[support.dell.com](http://support.dell.com)

[support.jp.dell.com](http://support.jp.dell.com) ( 僅限於日本 )

[support.euro.dell.com](http://support.euro.dell.com) ( 僅限於歐洲 )

- Dell 支援電子郵件位址

[mobile\\_support@us.dell.com](mailto:mobile_support@us.dell.com)

[support@us.dell.com](mailto:support@us.dell.com)

[la-techsupport@dell.com](mailto:la-techsupport@dell.com) ( 僅限於拉丁美洲和加勒比海地區 )

[apsupport@dell.com](mailto:apsupport@dell.com) ( 僅限於亞太地區 )

- Dell 市場及銷售部電子郵件位址  
apmarketing@dell.com ( 僅限於亞太地區 )  
sales\_canada@dell.com ( 僅限於加拿大 )
- 匿名檔案傳送通訊協定 (FTP)  
ftp.dell.com

登入為使用者：anonymous，並以您的電子郵件位址作為密碼。

## AutoTech 服務

Dell 的自動化技術支援服務 (AutoTech) 為您提供錄製的問題解答，解答了 Dell 客戶最常提出的有關便攜式和桌上型電腦的問題。

在您聯絡 AutoTech 時，請使用按鍵式電話來選擇與您的問題相關的主題。若要獲得您所在地區應撥打的電話號碼，請參閱第 50 頁的「與 Dell 公司聯絡」。

## 自動化訂購狀態查詢服務

如需查詢您所訂購之任何 Dell 產品的狀態，請訪問 [support.dell.com](http://support.dell.com)，或致電自動化訂購狀態查詢服務部門。會有錄音提示您輸入查找並報告所訂購產品所需的資訊。若要獲得您所在地區應撥打的電話號碼，請參閱第 50 頁的「與 Dell 公司聯絡」。

## 訂單問題

如果您的訂單出現問題，例如缺少零件、零件錯誤或帳單不正確等，請與 Dell 公司聯絡，以獲得客戶援助服務。在您聯絡時，請準備好您的發票或包裝單。若要獲得您所在地區應撥打的電話號碼，請參閱第 50 頁的「與 Dell 公司聯絡」。

## 產品資訊

如果您需要有關 Dell 其他產品的資訊，或者您想訂購產品，請訪問 Dell Web 站台 ([www.dell.com](http://www.dell.com))。若要獲得您所在地區應撥打的電話號碼或向銷售專員諮詢所需的電話號碼，請參閱第 50 頁的「與 Dell 公司聯絡」。

## 退回部件以便進行保固維修或要求退款

無論您退回部件以便進行維修還是要求退款，請按照以下說明準備好所有要退回的部件：

- 1 聯絡 Dell 以取得一個退回材料授權號碼，然後將它清楚地寫在包裝箱外面的顯眼處。  
若要獲得您所在地區應撥打的電話號碼，請參閱第 50 頁的「與 Dell 公司聯絡」。附上發票的副本和一封寫明退回原因的信函。
- 2 附上一份診斷核對清單 (請參閱第 49 頁的「診斷核對清單」)，寫明您執行過的測試及 Dell Diagnostics 報告的所有錯誤訊息 (請參閱第 50 頁的「與 Dell 公司聯絡」)。
- 3 如果您要求退款，請附上退回部件的所有配件 (電源線、軟體軟碟和指南等)。
- 4 請使用該設備原來的 (或類似的) 包裝材料來包裝。

您必須支付運送費用，支付退回產品的保險，並承擔運送至 Dell 公司途中遺失的風險。本公司不接受以貨到付款 (C.O.D.) 方式寄送的包裹。

退回的部件如果不符合上述任何一項要求，Dell 公司的接收部門將拒絕接收並會將其退還給您。

## 在聯絡之前



**註：**聯絡時請準備好您的快速服務代碼。該代碼可讓 Dell 的自動化支援電話系統更有效地轉接您的電話。您也可能需要提供服務標籤 (位於電腦後面或底部)。

請記得填寫診斷核對清單 (請參閱第 49 頁的「診斷核對清單」)。如有可能，請在聯絡 Dell 尋求援助之前先開啓電腦，並使用電腦附近的電話聯絡 Dell。您可能需要在鍵盤上鍵入一些命令、轉述操作細節，或者嘗試執行只限於在該電腦上進行的其他故障排除步驟。請確定已準備好電腦說明文件。



**警示：**在拆裝電腦內部元件之前，請遵循電腦隨附的安全說明。



## 診斷核對清單

姓名：

日期：

地址：

電話號碼：

服務標籤：

快速服務代碼：

退回材料授權號碼 ( 如果已經由 Dell 支援技術人員提供 ) ：

作業系統和版本：

裝置：

擴充卡：

您有連線到網路嗎？是 否

網路、版本和網路配接器：

程式和版本：

請參閱您的作業系統說明文件，以確定系統啟動檔的內容。如果電腦已連接至印表機，請列印每份檔案。否則，請在聯絡 Dell 之前，記錄每份檔案的內容。

錯誤訊息、嗶聲代碼或診斷代碼：

問題說明和您執行過的故障排除程序：

## 與 Dell 公司聯絡

美國的客户請撥打 800-WWW-DELL (800-999-3355)。



**註：**如果無法連線網際網路，則可以在購買發票、包裝單、帳單或 Dell 產品目錄中找到聯絡資訊。

Dell 提供多項線上和電話支援與服務選擇。服務的提供因國家 / 地區和產品而異，某些服務可能在您所在地區並不提供。若因銷售、技術支援或客戶服務問題而需與 Dell 公司聯絡：

- 1 請訪問 [support.dell.com](http://support.dell.com)。
- 2 在網頁底部的 **Choose A Country/Region** ( **選擇國家 / 地區** ) 下拉式選單中確認您所在的國家或地區。
- 3 按一下網頁左側的 **Contact Us** ( **與我們聯絡** )。
- 4 根據您的需要選擇適當的服務或支援連結。
- 5 選擇便於您與 Dell 公司聯絡的方式。

# 附錄

## Macrovision 產品通告

此產品採用版權保護技術，它通過申請 Macrovision Corporation 和其他權利擁有人所擁有的某些美國專利權和其他智慧產權來進行保護。使用此版權保護技術必須得到 Macrovision Corporation 的授權。除非 Macrovision Corporation 另行授權，否則此產品專供家庭及其他有限檢視使用。嚴禁反向工程或反組譯。



# 索引

## 英文

### CD

作業系統， 43

### Dell

聯絡， 50

Dell Diagnostics， 27

Dell 技術指南， 44

DellConnect， 46

Drivers and Utilities 媒體

Dell Diagnostics， 27

Factory Image Restore， 39

IRQ 衝突， 27

S.M.A.R.T， 26

### Windows Vista

Factory Image Restore， 39

系統還原， 38

硬體疑難排解， 27

程式相容性精靈， 33

### Windows XP

系統還原， 38

重新安裝， 43

裝置驅動程式回復， 36

檔案及設定轉移精靈， 14

## 二畫

人體工學資訊， 44

## 四畫

### 支援

與 Dell 公司聯絡， 50

## 六畫

### 印表機

設定， 12

連接， 12

安全說明， 44

## 七畫

### 作業系統

重新安裝， 43

媒體， 40

作業系統 CD， 43

系統還原， 38

## 九畫

保固資訊， 44

### 故障排除

Dell Diagnostics， 27

硬體疑難排解， 27

衝突， 27

還原至先前的狀態， 38

## 十畫

記憶體

問題， 32

## 十一畫

問題

Dell Diagnostics， 27

一般， 32

記憶體， 32

軟體， 33-34

程式停止回應， 33

程式當機， 33

程式與 Windows 的相容性， 33

電源， 30

電源指示燈狀態， 30

電腦停止回應， 32-33

電腦當機， 32-34

嗶聲代碼， 23

衝突， 27

還原至先前的狀態， 38

藍色螢幕， 34

將資訊傳輸至新電腦， 14

從 Drivers and Utilities CD 啓動

Dell Diagnostics， 28

從硬碟機啓動 Dell

Diagnostics， 27

規格， 15

軟體

問題， 33-34

衝突， 27

## 十二畫

最終使用者授權合約， 44

硬體

Dell Diagnostics， 27

嗶聲代碼， 23

衝突， 27

程式相容性精靈， 33

診斷

Dell， 27

嗶聲代碼， 23

## 十三畫

電源

問題， 30

電源指示燈

狀態， 30

電腦

停止回應， 32-33

規格， 15

當機， 32-34

嗶聲代碼， 23

還原至先前的狀態， 38

電話號碼， 50

## 十四畫

嗶聲代碼， 23

管制資訊， 44

精靈

程式相容性精靈， 33

檔案及設定轉移精靈， 14

網際網路連線

設定， 13

選項， 12

關於， 12

維修手冊， 43

與 Dell 公司聯絡， 50

說明文件

Dell 技術指南， 44

人體工學， 44

安全， 44

保固， 44

產品資訊指南， 44

最終使用者授權合約， 44

管制， 44

維修手冊， 43

重新安裝， 36

識別， 36

關於， 35

## 十五畫

衝突

軟體和硬體不相容， 27

## 十六畫

錯誤訊息

嗶聲代碼， 23

## 十七畫

檔案及設定轉移精靈， 14

## 二十畫以上

驅動程式， 35

